



**Napęd elektromechaniczny**  
do bram skrzydłowych do użytku  
przysdomowego i półprzemysłowego  
dla skrzydła o długości do 4 m

#### Uniwersalność zastosowań

FAAC 415 jest siłownikiem przeznaczonym zarówno do zastosowań przysdomowych (modele 230V) jak i półprzemysłowych (modele 24V) – o wysokiej częstotliwości użytkowania, dochodzącej do 100%. Modele z wyłącznikami krańcowymi umożliwiają wyeliminowanie mechanicznych ograniczników ruchu bramy.

#### Pewność działania

Ze względu na swoją tubową konstrukcję i sposób mocowania siłowników do bramy (od czoła) napęd FAAC 415 jest szybki i łatwy w montażu, bez konieczności wykonywania kosztownych przeróbek adaptujących. Dobry punkt podparcia bramy gwarantuje pewne blokowanie po zamknięciu nawet w przypadku szerokich bram.

#### Bezpieczeństwo i łatwy montaż

Zabezpieczenie przeciwzgnieceniu zapewnia moduł elektroniczny instalowany na płycie centrali sterującej, który bezpośrednio kontroluje siłę ciągu napędu. W przypadku awarii mechanizm odblokowujący umożliwia odblokowanie skrzydeł bramy i obsługę ręczną. Dzięki centrali sterującej „hi-tech” dostępne są funkcje znacznie zwiększające komfort i wygodę użytkownika, takie jak otwarcie częściowe (jednego skrzydła), spowolnienie przy końcu ruchu czy automatyczne zamykanie.

## 415 - Charakterystyka techniczna

	415	415 LS	415 L	415 L LS	415 24V 415 24V LS	415 24V L 415 24V L LS	415	415 LS	415 L	415 L LS	415 24V 415 24V LS	415 24V L 415 24V L LS
Zasilanie	230 V						Wysuw ramienia	300mm	400mm	300mm	400mm	
Zasilanie silnika	230 V			24 Vdc			Prędkość wysuwu	1,6 cm/s				
Pobór mocy	300 W			70 W			Długość skrzydła	3m	4m	3m	4m	
Pobór prądu	1,3 A			3 A			Częstotliwość	30%	35%	30%	35%	100%
Zabezpieczenie	140°C			-			Zakres temp.pracy	-20°C +55°C				
Kondensator	8 uF			-			Ciężar siłownika	7,8kg	8kg	7,8kg	8kg	
Siła ciągu	3000 N			2800 N			Stopień ochrony	IP 54				

### Wymiary zewnętrzne

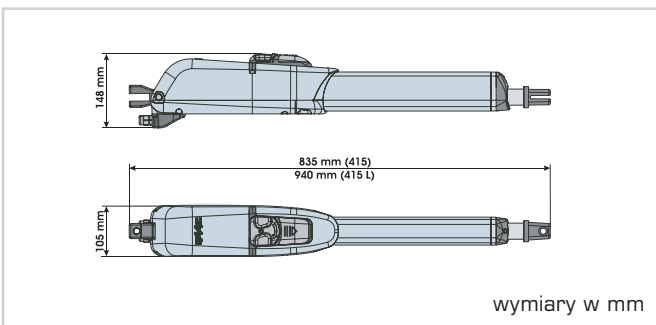

### Zalecane wymiary instalacyjne

	$\alpha$	A	B	C <sup>(1)</sup>	D <sup>(2)</sup>	Z <sup>(3)</sup>	L	E <sup>(3)</sup>
415 / 415 LS 415 24 V 415 LS 24 V	90°	145	145	290	85	60	1110	45
	110°	120	135	295	60	60	1110	
415 L / 415 L LS / 415 L 24 V 415 L LS 24 V	90°	195	195	390	125	70	1290	45
	110°	170	170	390	110	60	1290	

dla otwarcia skrzydła o kąt 90°: A+B=C  
dla otwarcia skrzydła o kąt większy niż 90°: A+B<C  
1) roboczy skok śruby, 2) maksymalne wymiary, 3) maksymalne wymiary

### Wymiary instalacyjne

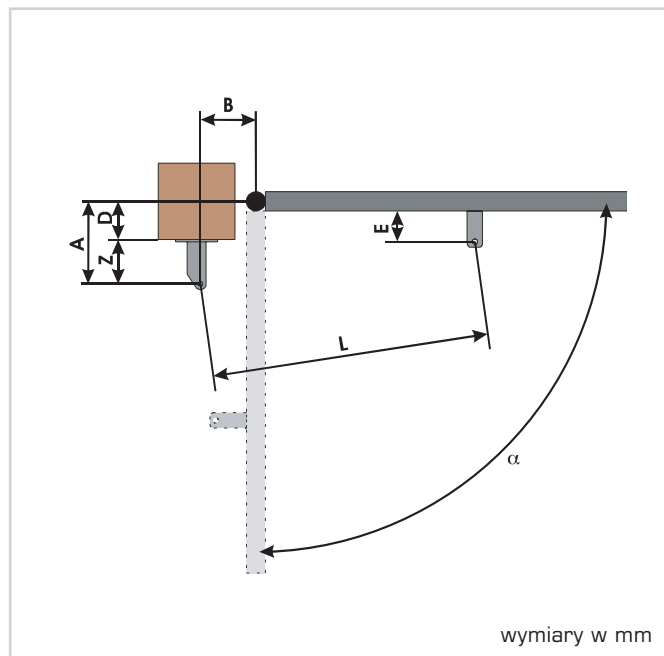

Model	Zastosowanie		Kod artykułu	Cena netto (zł)	Cena brutto (zł)
	Maks. długość skrzydła (m)	Częstotliwość użytkowania (%)			
<b>415</b>	3	30	104415	<b>840,00</b>	<b>1024,80</b>
<b>415 LS</b>	3	35	104416	<b>950,00</b>	<b>1159,00</b>
<b>415 L</b>	4	30	104417	<b>910,00</b>	<b>1110,20</b>
<b>415 L LS</b>	4	35	104418	<b>1020,00</b>	<b>1244,40</b>
<b>415 24V</b>	3	100	1044151	<b>1000,00</b>	<b>1220,00</b>
<b>415 LS 24V</b>	3	100	1044161	<b>1110,00</b>	<b>1354,20</b>
<b>415 L 24V</b>	4	100	1044171	<b>1075,00</b>	<b>1311,50</b>
<b>415 L LS 24V</b>	4	100	1044181	<b>1190,00</b>	<b>1451,80</b>

Wyposażenie dodatkowe do modelu 415	Kod artykułu	Cena netto (zł)	Cena brutto (zł)
Płyta montażowa (do wmurowania)	737604	<b>38,00</b>	<b>46,36</b>
Klucz odblokowujący	713009	<b>10,00</b>	<b>12,20</b>
Urządzenia zdalnego sterowania, bezpieczeństwa i sygnalizacji	patrz strony od 102 do 115		

**Gotowy zestaw 415 LS - LC do bram dwuskrzydłowych o dł. do 6 m**

Ilość	Opis wyposażenia	Kod artykułu	Cena netto (zł)	Cena brutto (zł)
2	Siłowniki 415 LS z elementami mocującymi	104416	<b>2.535,00</b>	<b>3.092,90</b>
1	Centrala sterująca 455 D	790917		
1	Obudowa model E do centrali 455 D	720119		
1	Odbiornik radiowy RP2 LC 433 MHz, 2-kanalowy	787742		
<b>2</b>	<b>Piloty 4-przyciskowe T4 LC, z kodem dynamicznie zmiennym</b>	<b>787395</b>		
1	Fotokomórka SAFEBEAM o zasięgu 20 m	785165		
	Gotowy zestaw 415* - LC - bez wył. krańcowych		<b>2.275,00</b>	<b>2.775,50</b>
	Gotowy zestaw 415 LS - FIX (w konfiguracji j.w., ale z 1 pilotem FIX 2)		<b>2.500,00</b>	<b>3.050,00</b>
	Gotowy zestaw 415* - FIX - bez wył. krańcowych		<b>2.240,00</b>	<b>2.732,80</b>

**Gotowy zestaw 415 L LS - LC do bram dwuskrzydłowych o dł. do 8 m**

Ilość	Opis wyposażenia	Kod artykułu	Cena netto (zł)	Cena brutto (zł)
2	Siłowniki 415 L LS z elementami mocującymi	104418	<b>2.675,00</b>	<b>3.263,50</b>
1	Centrala sterująca 455 D	790917		
1	Obudowa model E do centrali 455 D	720119		
1	Odbiornik radiowy RP2 LC 433 MHz, 2-kanalowy	787742		
<b>2</b>	<b>Piloty 4-przyciskowe T4 LC, z kodem dynamicznie zmiennym</b>	<b>787395</b>		
1	Fotokomórka SAFEBEAM o zasięgu 20 m	785165		
	Gotowy zestaw 415 L* - LC - bez wył. krańcowych		<b>2.405,00</b>	<b>2.934,10</b>
	Gotowy zestaw 415 L LS - FIX (w konfiguracji j.w., ale z 1 pilotem FIX 2)		<b>2.640,00</b>	<b>3.220,80</b>
	Gotowy zestaw 415 L* - FIX - bez wył. krańcowych		<b>2.370,00</b>	<b>2.891,40</b>

**Przykładowy zestaw 415 LS 24V - LC do bram dwuskrzydłowych o dł. do 6 m**

Ilość	Opis wyposażenia	Kod artykułu	Cena netto (zł)	Cena brutto (zł)
2	Siłowniki 415 LS 24V z elementami mocującymi	1044161	<b>2.220,00</b>	<b>2.708,40</b>
1	Centrala sterująca 424 D w obudowie	790938	<b>746,00</b>	<b>910,12</b>
1	Odbiornik radiowy RP2 LC 433 MHz, 2-kanalowy	787742	<b>146,00</b>	<b>178,12</b>
1	Pilot 4-przyciskowy T4 LC, z kodem dynamicznie zmiennym	787395	<b>56,00</b>	<b>68,32</b>
1	Fotokomórka SAFEBEAM o zasięgu 20 m	785165	<b>152,00</b>	<b>185,44</b>
	RAZEM		<b>3.320,00</b>	<b>4.050,00</b>
	Przykładowy zestaw 415 24V - LC - bez wył. krańcowych		<b>3.100,00</b>	<b>3.782,00</b>
	Przykładowy zestaw 415 LS 24V - FIX (w konfiguracji j.w. z 1 pilotem FIX 2)		<b>3.309,00</b>	<b>4.036,98</b>
	Przykładowy zestaw 415 24V - FIX - bez wył. krańcowych		<b>3.089,00</b>	<b>3.768,58</b>

**Uwagi**

\* z centralą sterującą 452 MPS (bez funkcji obsługi wyłączników krańcowych).